

EL OESTE
NOVUS SA



ACOPLADO PLAYO 4040-L



Industria Argentina

2355 576941

eloestenovussa@gmail.com

eloestenovus

El Oeste Novus

www.eloeste.com.ar

Ancalo y Rene Favalaro
6050, General Pinto, Bs. As.

Innovando desde nuestro legado



DATOS CONSTRUCTIVOS

Nuestros productos son diseñados y desarrollados mediante tecnología digital y sistemas de diseño CAD. Posteriormente, materializados a través de procesos productivos de corte, plegado y mecanizado C.N.C., obteniendo piezas estandarizadas que luego son montadas sobre matrices y soldadas eléctricamente con sistema Mag Mig, garantizando así una óptima calidad en el producto final.

Su construcción íntegramente en chapa plegada y soldada le otorga gran resistencia y bajo peso.

Portón trasero y barandas desmontable, con sistema de cierre rapido.

Guardabarros embolbentes.

Paragolpes trasero con elementos reflectivos

Porta faros traseros.

Enganche con rotula y cadenas de seguridad.

Enganche trasero.

Sistema a bantren con aro giratorio a bolitas.

CARACTERÍSTICAS TÉCNICAS

Rodado	4 ruedas 16" o 17". (Se provee en llantas)
Chasis	Chapa plegada y soldada.
Estructura	Chapa plegada y soldada
Eje de ruedas	Con rodamientos 30206/208 5 agujeros
Capacidad	3500 a 4000 kg
Largo/ ancho/ alto	4000 mm/ 2000 mm/ 520 mm
Opcionales	Instalación eléctrica. Pasarela superior. Eje con frenos. Lona vinilica

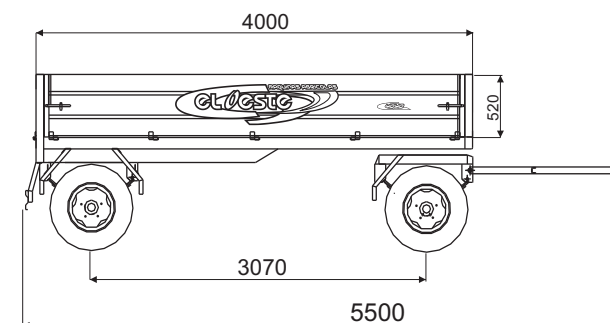

GALERÍA DE IMÁGENES



EL OESTE NOVUS S.A. se reserva el derecho de introducir modificaciones en sus productos sin previo aviso. Imágenes a modo ilustrativo. Datos técnico valores aproximados.